

MOTOR MARINO

SDZ-205

6 cilindros en línea 196 CV (143,9 kW) 2300 RPM

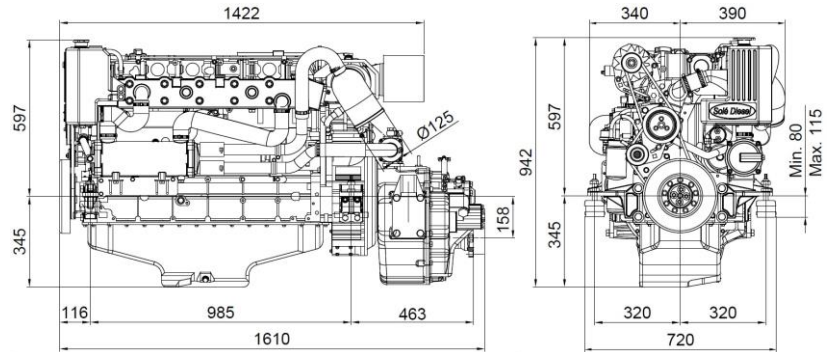

Motor SDZ-205 24V Inv.TM-265 2,09:1 CF-R

Características generales

Fabricante motor base	Deutz
Tipo	Diésel, 4 tiempos
Nº de cilindros	6, en línea
Sistema de admisión	Turboalimentado
Diámetro x Carrera	108 mm x 130 mm (4,25 in x 5,12 in)
Cilindrada total	7146 cc
Relación de compresión	17.5:1
Potencia intermitente (ISO3046/1)	196 CV (143,9 kW)
Potencia continua	176,1 CV (129,5 kW)
RPM	2300
Sistema de inyección	Mecánica y directa
Motor de arranque	24 V (4 kW)
Alternador	55 A (24 V)
Máximo ángulo en funcionamiento	10°
Sentido de rotación (visto del lado del volante)	Antihorario
Sistema de refrigeración	Intercambiador de calor por agua marina y circuito cerrado de liquido refrigerante
Peso en seco sin inversor	650 Kg (1433 lb)
Diámetro int. manguera de agua salada	42 mm (1,65 in)
Diámetro int. manguera aspiración gasoil	12 mm (0,47 in)
Diámetro int. manguera retorno gasoil	12 mm (0,47 in)
Diámetro int. manguera de escape	125 mm (4,92 in)
Certificaciones	-
Cumplimiento de emisiones	NON EMISSION

Curvas de rendimiento

Par en el cigüeñal

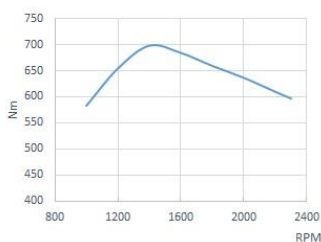

Potencia. Según ISO 3046/1

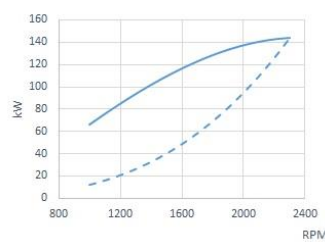

Consumo combustible

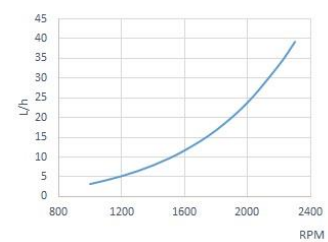

1 kW \cong 1,36 CV 1 kW \cong 1,36 HP (metric) 1 kW \cong 1,36 CH

Potencia Motor

Potencia Propulsor

Panel



Panel SVT 30 Standard

Tacómetro con cuenta horas
Indicador temperatura del refrigerante
Testigo precalentamiento
Alarma batería
Alarma de alta temperatura del refrigerante
Alarma de baja presión de aceite
Llave de 5 posiciones
Indicador presión de aceite
Indicador de voltaje

Accesorios

Equipamiento de serie

Panel de instrumentos SVT 30
Alargo de cableado eléctrico de 4 mtr.
Bomba de extracción de aceite
Manual del propietario y despiece

Equipamiento opcional y kits

Instalación doble cuadro de instrumentos
Doble alternador
Sistema eléctrico libre masa
Sistema de escape seco
Refrigeración por quilla
Eje o polea toma de fuerza
Toma de calentador
Grupo propulsor: hélice, eje, bocina
Filtros de agua y gasoil
Mangueras de agua, escape y gasoil

Inversores

Modelo	Tipo	Ángulo de salida	Reducciones (recreo)	Reducciones(trabajo)	Peso motor con inversor
DMT-100HL	Hidráulico	0°	-	4.07:1-4.50:1-4.95:1-5.29:1-5.95:1	927 Kg (2043 Lbs)
TM-1200A	Hidráulico	7°	2.30:1	2.30:1	776 Kg (1710 Lbs)
TM-170	Hidráulico	0°	1.50:1-2.04:1	-	736 Kg (1622 Lbs)
TM-200B	Hidráulico	0°	-	3.60:1-4.48:1	898 Kg (1979 Lbs)
TM-265	Hidráulico	0°	1.50:1-2.09:1-2.82:1	1.50:1-2.09:1-2.82:1	827 Kg (1823 Lbs)
TM-265A	Hidráulico	7°	2.00:1-2.30:1	-	827 Kg (1823 Lbs)
TM-880A	Hidráulico	10°	1.53:1-2.08:1	-	715 Kg (1576 Lbs)

Distribuidor autorizado

www.solediesel.com
info@solediesel.com

Planos detallados, folletos y manuales están disponibles en la web solediesel.com. Todos los derechos reservados. Las especificaciones técnicas y la presentación están sujetas a variaciones y cambios sin previo aviso. Información no contractual.

